

XDC 约束技巧之时钟篇

Xilinx®的新一代设计套件 Vivado 中引入了全新的约束文件 XDC，在很多规则和技巧上都跟上一代产品 ISE 中支持的 UCF 大不相同，给使用者带来许多额外挑战。Xilinx 工具专家告诉你，其实用好 XDC 很容易，只需掌握几点核心技巧，并且时刻牢记：XDC 的语法其实就是 Tcl 语言。

XDC 的优势

XDC 是 Xilinx Design Constraints 的简写，但其基础语法来源于业界统一的约束规范 SDC（最早由 Synopsys 公司提出，故名 Synopsys Design Constraints）。所以 SDC、XDC 跟 Vivado Tcl 的关系如下图所示。

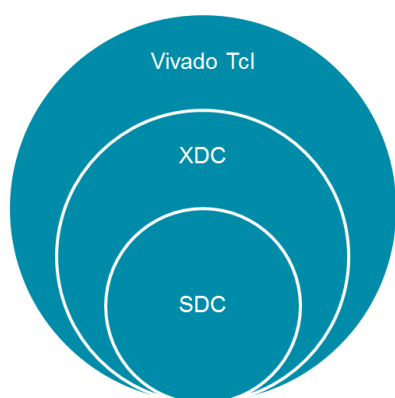

XDC 的主要优势包括：

1. 统一了前后端约束格式，便于管理；
2. 可以像命令一样实时录入并执行；
3. 允许增量设置约束，加速调试效率；
4. 覆盖率高，可扩展性好，效率高；
5. 业界统一，兼容性好，可移植性强；

XDC 在本质上就是 Tcl 语言，但其仅支持基本的 Tcl 语法如变量、列表和运算符等等，对其它复杂的循环以及文件 I/O 等语法可以通过在 Vivado 中 source 一个 Tcl 文件的方式来补充。（对 Tcl 话题感兴趣的读者可以参考作者的另一篇文章《Tcl 在 Vivado 中的应用》）XDC 与 UCF 的最主要区别有两点：

1. XDC 可以像 UCF 一样作为一个整体文件被工具读入，也可以在实现过程中被当作一个个单独的命令直接执行。这就决定了 XDC 也具有 Tcl 命令的特点，即后面输入的约束在有冲突的情况下会覆盖之前输入的约束（时序例外的优先级会在下节详述）。另外，不同于 UCF 是全部读入再处理的方式，在 XDC 中，约束是读一条执行一条，所以先后**顺序很重要**，例如要设置 IO 约束之前，相对应的 clock 一定要先创建好。

2. UCF 是完全以 FPGA 的视角看问题，所以缺省认为所有的时钟之间除非预先声明是同步的，否则就视作异步而不做跨时钟域时序分析；XDC 则恰恰相反，ASIC 世界的血缘背景决定了在其中，所有的时钟缺省视作全同步，在没有时序例外的情况下，工具会主动分析每一条跨时钟域的路径。

XDC 的基本语法

XDC 的基本语法可以分为时钟约束、I/O 约束以及时序例外约束三大类。根据 Xilinx 的 UltraFast 设计方法学中 Baseline 部分的建议（UG949 中有详细介绍），对一个设计进行约束的先后顺序也可以依照这三类约束依次进行。本文对可以在帮助文档中查到的基本 XDC 语法不做详细解释，会将重点放在使用方法和技巧上。

时钟约束

时钟约束必须最早创建，对 7 系列 FPGA 来说，端口进来的主时钟以及 GT 的输出 RXCLK/TXCLK 都必须由用户使用 `create_clock` 自主创建。而衍生时钟则分为以下两类：

1. MMCM/PLL/BUFR 的输出时钟都可以由 Vivado 自动推导，无需用户创建。若用户仅希望改变衍生钟的名字，其余频率等都由工具自动推导，则只需写明三个 option，其余不写即可：`create_generated_clock [-name arg] [-source args] [-master_clock arg]`
2. 工具不能自动推导出衍生钟的情况，包括使用寄存器和组合逻辑搭建的分频器等，必须由用户使用 `create_generated_clock` 来创建。

I/O 约束

在设计的高级阶段，可以不加 I/O 约束，让工具专注于满足 FPGA 内部的时序要求。当时序要求基本满足后，再加上 I/O 约束跑实现。XDC 中的 I/O 约束有以下几点需要注意：

1. 不加任何 I/O 约束的端口时序要求被视作无穷大。
2. XDC 中的 `set_input_delay` / `set_output_delay` 对应于 UCF 中 `OFFSET IN` / `OFFSET OUT`，但视角相反。`OFFSET IN` / `OFFSET OUT` 是从 FPGA 内部延时的角度来约束端口时序，`set_input_delay` / `set_output_delay` 则是从系统角度来约束。
3. 典型的 I/O 时序，包括系统同步、源同步、SDR 和 DDR 等等，在 Vivado 图形界面的 XDC templates 中都有示例。2014.1 版后还有一个 Timing Constraints Wizard 可供使用。

时序例外约束

时序例外约束包括 `set_max_delay/set_min_delay`, `set_multicycle_path`, `set_false_path` 等, 这类约束除了要满足 XDC 的先后顺序优先级外, 还受到自身优先级的限制。一个总的原则就是针对同一条路径, 对约束目标描述越具体的优先级越高。不同的时序例外约束以及同一约束中不同条件的优先级如下所示:

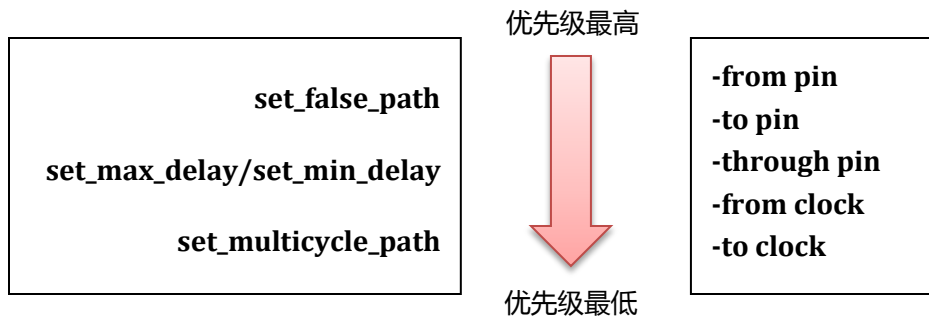

举例来说, 依次执行如下两条 XDC, 尽管第二条最后执行, 但工具仍然认定第一条约束设定的 15 为 clk1 到 clk2 之间路径的 max delay 值。

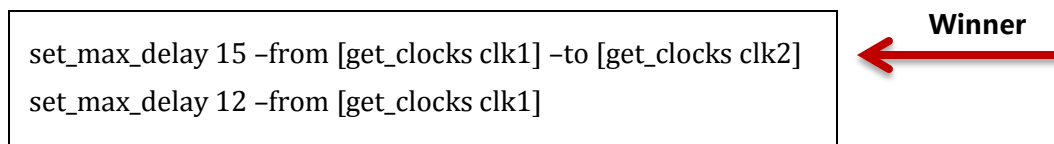

再比如, 对图示路径依次进行如下四条时序例外约束, 优胜者将是第二条。但如果再加入最后一条约束, false path 的优先级最高, 会取代之之前所有的时序例外约束。

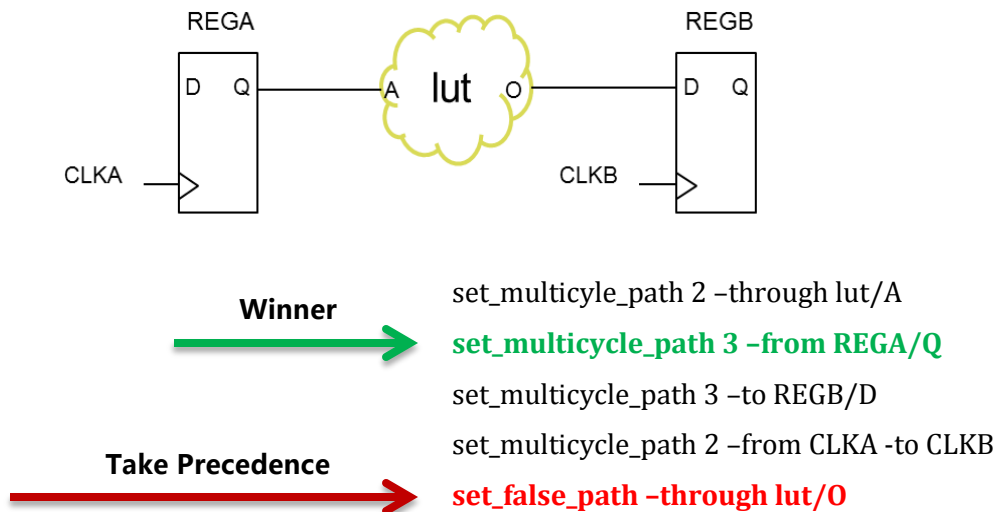

高效的时钟约束

约束最终是为了设计服务，所以要用好 XDC 就需要深入理解电路结构和设计需求。接下来我们就以常见 FPGA 设计中的时钟结构来举例，详细阐述 XDC 的约束技巧。

时序的零起点

用 `create_clock` 定义的主时钟的起点即时序的“零起点”，在这之前的上游路径延时都被工具自动忽略。所以主时钟创建在哪个“点”很重要，以下图所示结构来举例，分别于 FPGA 输入端口和 BUFG 输出端口创建一个主时钟，在时序报告中体现出的路径延时完全不同，很明显 `sysclk_bad` 的报告中缺少了之前一段的延时，时序报告不可信。

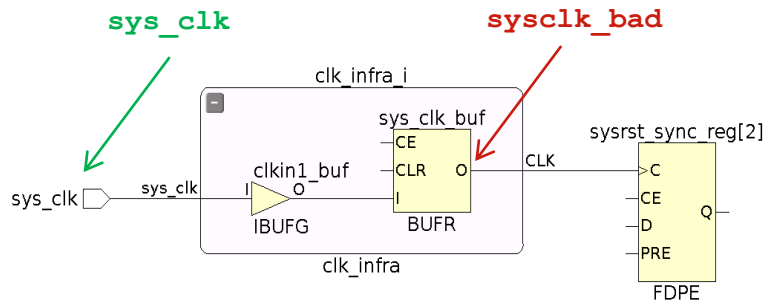

```
create_clock -name sysclk -period 10 [get_ports sys_clk]
```

Delay type	Incr (ns)	Path (ns)	Netlist Resource(s)
(clock sysclk rise edge)	0.000	0.000	r
	0.000	0.000	r sys_clk
net (fo=0)	0.000	0.000	clk_infra_i/sys_clk
IBUFG (Prop_ibufg_I_O)	0.766	0.766	clk_infra_i/clk_in1_buf/O
net (fo=3, unplaced)	1.109	1.875	clk_infra_i/clk_in1
BUFR (Prop_buf_r_I_O)	0.314	2.189	clk_infra_i/sys_clk_buf/O
net (fo=10, unplaced)	1.109	3.298	sys_clk_int
			r sysrst_sync_reg[2]/C

```
create_clock -name sysclk_bad -period 10 [get_pins clk_infra_i/sys_clk_buf/O]
```

Delay type	Incr (ns)	Path (ns)	Netlist Resource(s)
(clock sysclk_bad rise edge)	0.000	0.000	r
BUFR	0.000	0.000	clk_infra_i/sys_clk_buf/O
net (fo=10, unplaced)	1.109	1.109	sys_clk_int
			r sysrst_sync_reg[2]/C

时钟定义的先后顺序

时钟的定义也遵从 XDC/Tcl 的一般优先级，即：在同一个点上，由用户定义的时钟会覆盖工具自动推导的时钟，且后定义的时钟会覆盖先定义的时钟。若要二者并存，必须使用 **-add** 选项。

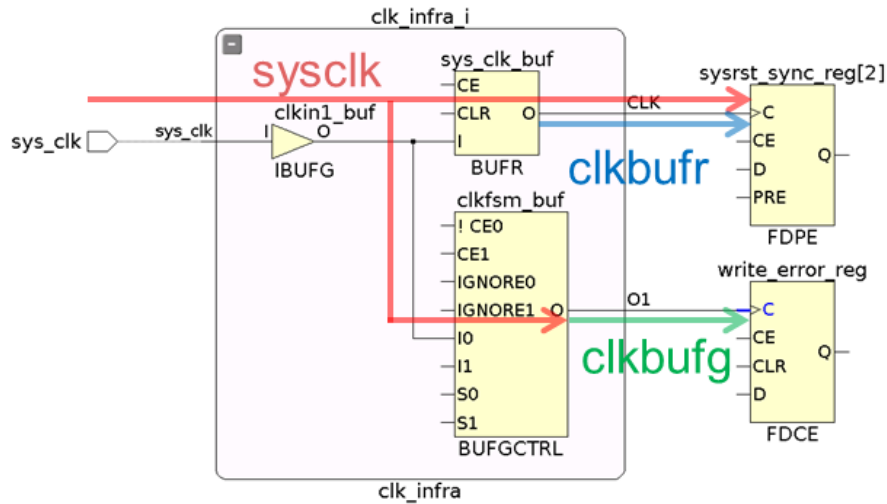

```
create_clock -name sysclk -period 10 [get_ports sys_clk]
create_generated_clock -name clkbufg -source [get_ports sys_clk] -divide_by 1 \
    [get_pins clk_infra_i/clkfsm_buf/O]
create_generated_clock -name clkbufr -source [get_ports sys_clk] -divide_by 1 \
    [get_pins clk_infra_i/sys_clk_buf/O] -add -master_clock sysclk
```

上述例子中 BUFG 的输出端由用户自定义了一个衍生钟 `clkbufg`，这个衍生钟便会覆盖此处原有的 `sysclk`。此外，图示 BUFR 工作在 `bypass` 模式，其输出不会自动创建衍生钟，但在 BUFR 的输出端定义一个衍生钟 `clkbufr`，并使用 `-add` 和 `-master_clock` 选项后，这一点上会存在 `sysclk` 和 `clkbufg` 两个重叠的时钟。如下的 Tcl 命令验证了我们的推论。

```
% get_clocks -of [get_pins sysrst_sync_reg[2]/C]
sysclk clkbufr

% get_clocks -of [get_pins write_error_reg/C]
clkbufg
```

同步时钟和异步时钟

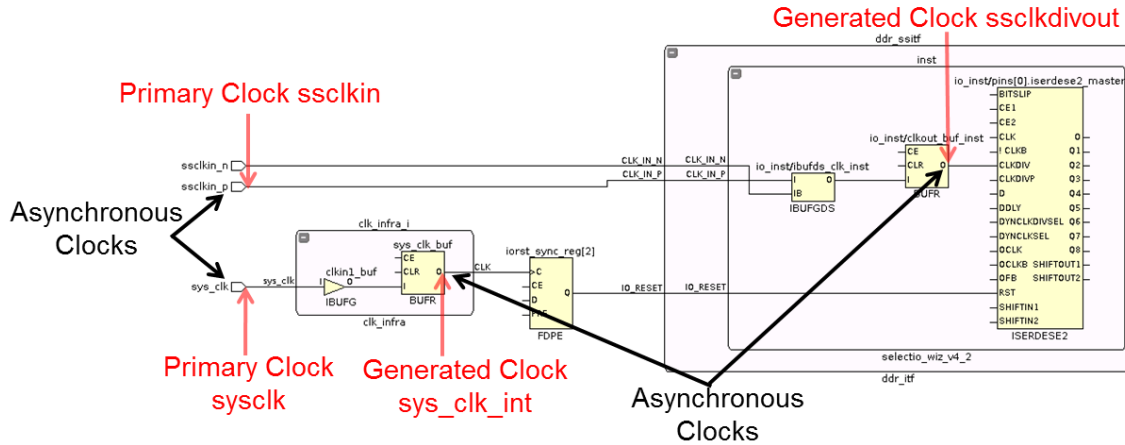

不同于 UCF 约束，在 XDC 中，所有的时钟都会被缺省认为是相关的，也就是说，网表中所有存在的时序路径都会被 Vivado 分析。这也意味着 FPGA 设计人员必须通过约束告诉工具，哪些路径是无需分析的，哪些时钟域之间是异步的。

如上图所示，两个主时钟 ssc1kin 和 sysclk 由不同的端口进入 FPGA，再经由不同的时钟网络传递，要将它们设成异步时钟，可以使用如下约束：

```
set_clock_groups -name sys_ss_async -asynchronous \  
    -group [get_clocks -include_generated_clocks sysclk] \  
    -group [get_clocks -include_generated_clocks ssc1kin]
```

其中，**-include_generated_clocks** 表示所有衍生钟自动跟其主时钟一组，从而与其它组的时钟之间为异步关系。不加上这个选项则仅仅将时钟关系的约束应用在主时钟层面。

重叠（单点多个）时钟

重叠时钟是指多个时钟共享完全相同的时钟传输网络，例如两个时钟经过一个 MUX 选择后输出的时钟，在有多种运行模式的设计中很常见。

如下图所示，clk125 和 clk250 是 clkcore_buf 的两个输入时钟，不约束时钟关系的情况下，Vivado 会对图示路径做跨时钟域（重叠时钟之间）分析。这样的时序报告即便没有违例，也是不可信的，因为 clk125 和 clk250 不可能同时驱动这条路径上的时序元件。这么做也会增加运行时间，并影响最终的实现效果。

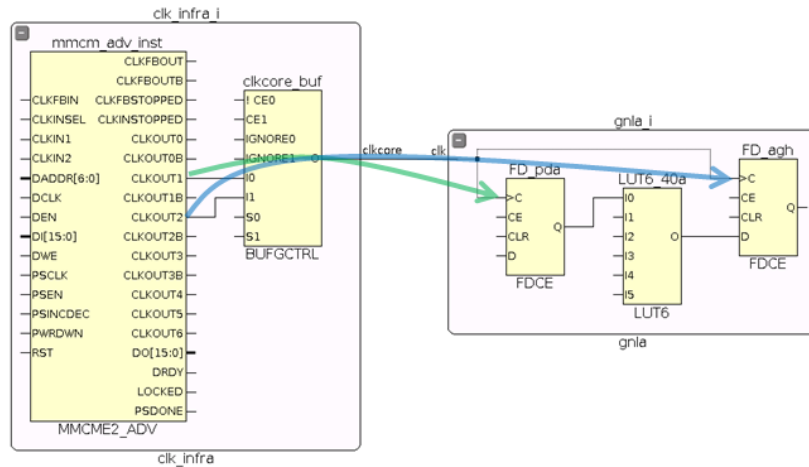

Delay type	Incr (ns)	Path (ns)	Netlist Resource (s)
(clock clk125_rise edge)	0.000	0.000	r
...	0.000	0.000	r sys_clk
BUFGCTRL (Prop_bufgct...)	0.093	-3.307	r clk_infra_i/clkcore_buf/O
net (fo=4900, unplaced)	1.109	-2.198	gnla_i/clk
			r gnla_i/FD_pda/C
FDCE (Prop_fdce_C_Q)	0.249	-1.949	r gnla_i/FD_pda/Q
...			
FDCE (Setup_fdce_C_D)	-0.003	-1.092	gnla_i/FD_agh/D
(clock clk250_rise edge)	4.000	4.000	r
...	0.000	4.000	r sys_clk
...			
BUFGCTRL (Prop_bufgct...)	0.083	1.416	r clk_infra_i/clkcore_buf/O
net (fo=4900, unplaced)	1.109	2.525	gnla_i/clk
			r gnla_i/FD_agh/C
clock pessimism	-0.733	1.792	
clock uncertainty	-0.191	1.601	
required time		1.601	
arrival time		1.092	
slack		2.693	

Different clocks

Same clock-tree

如果 clk125 和 clk250 除了通过 clkcore_buf 后一模一样的扇出外没有驱动其它时序元件，我们要做的仅仅是补齐时钟关系的约束。

```
set_clock_groups -physically_exclusive \
    -group [get_clocks clk125] \
    -group [get_clocks clk250]
```

在很多情况下，除了共同的扇出，其中一个时钟或两个都还驱动其它的时序元件，此时建议的做法是在 `clkcore_buf` 的输出端上创建两个重叠的衍生钟，并将其时钟关系约束为 **-physically_exclusive** 表示不可能同时通过。这样做可以最大化约束覆盖率，也是 ISE 和 UCF 中无法做到的。

```
create_generated_clock -name clk125_bufgctrl \  
    -divide_by 1 [get_pins bufgctrl_i/O] \  
    -source [get_ports bufgctrl_i/I0] \  
create_generated_clock -name clk250_bufgctrl \  
    -divide_by 1 [get_pins bufgctrl_i/O] \  
    -source [get_ports bufgctrl_i/I1] \  
    -add -master_clock clk250 \  
  
set_clock_groups -physically_exclusive \  
    -group clk125_bufgctrl \  
    -group clk250_bufgctrl
```

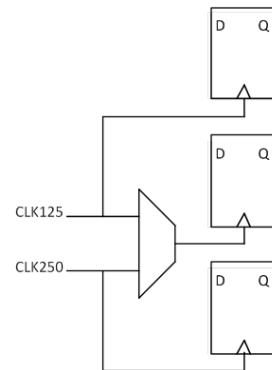

其它高级约束

时钟的约束是 XDC 的基础，熟练掌握时钟约束，也是 XDC 约束技巧的基础。其它高级约束技巧，包括复杂的 CDC（Clock Domain Crossing）约束和接口时序（SDR、DDR、系统同步接口和源同步接口）约束等方面还有很多值得注意的地方。

这一系列《XDC 约束技巧》文章还会继续就上述所列方向分篇详述，敬请关注作者的后续更新，以及 Xilinx 官方网站和中文论坛上的更多技术文章。

Ally Zhou 2014-9-25 于 Xilinx 上海 Office